

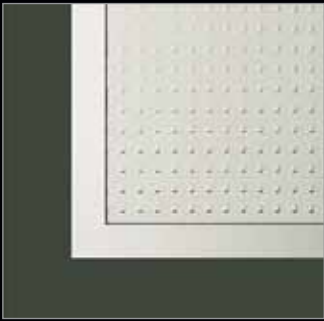



fronty do mebli  
фасады для мебели



Z-1

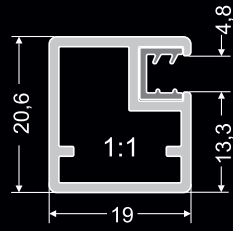

nr 020 010 05

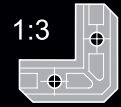

nr 7004

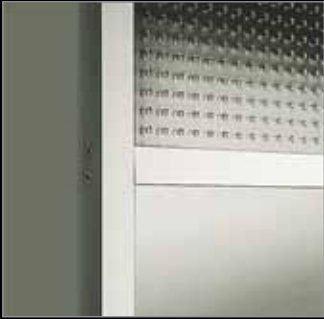

Z-1S

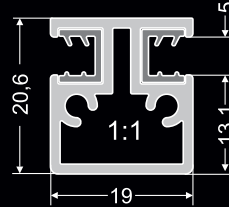

nr 020 025 05\*

\*szpros pasuje do Z-1, Z-8, Z-9, Z-10, Z-12  
\*горбылек подходит к Z-1, Z-8, Z-9, Z-10, Z-12



Z-2

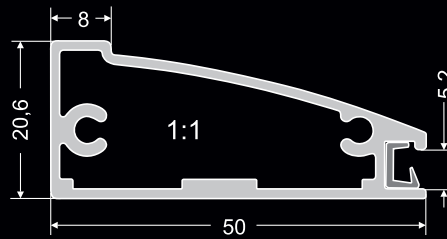

nr 020 011 05

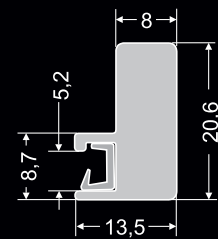

nr 020 012 05

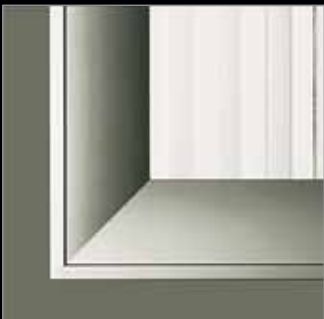

Z-3

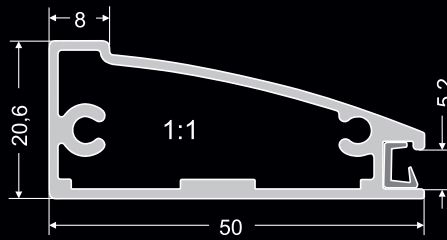

nr 020 011 05



nr 7059



Z-4

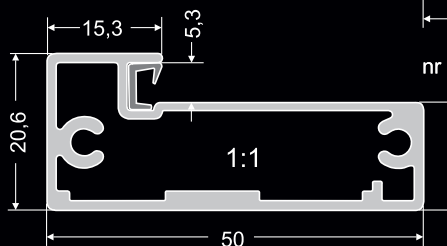

nr 020 013 05

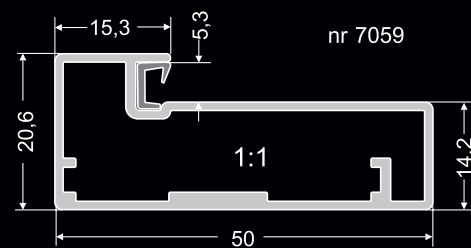

nr 020 022 05



nr 7059



Z-4S

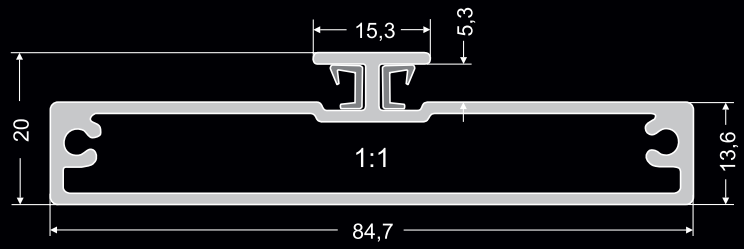

nr 020 018 05

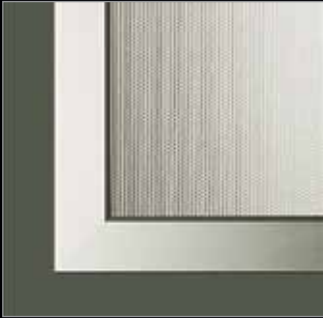

Z-5A

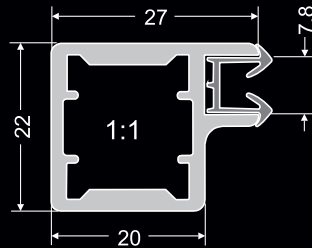

nr 020 014 05

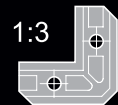

nr 7004

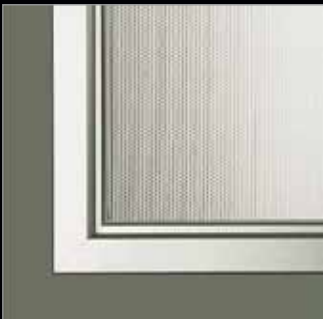

Z-5B

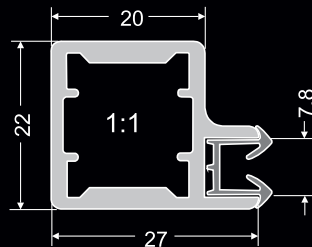

nr 020 014 05

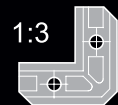

nr 7004



Z-6

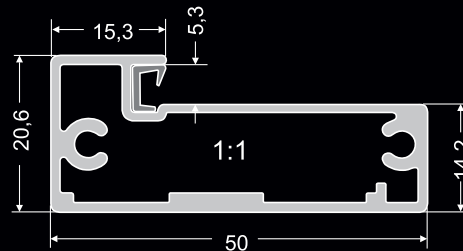

nr 020 013 05

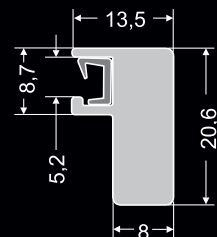

nr 020 012 05

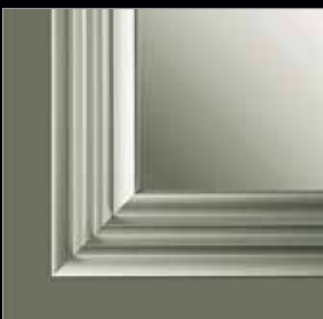

Z-7

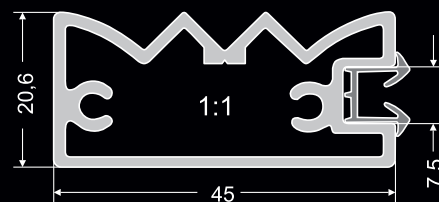

nr 020 015 05



nr 7059



Z-8

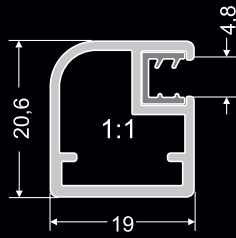

nr 020 016 05

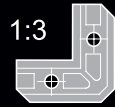

nr 7004



Z-9

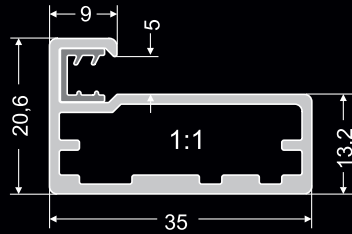

nr 020 017 05

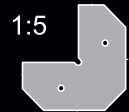

nr 010 003



Z-10

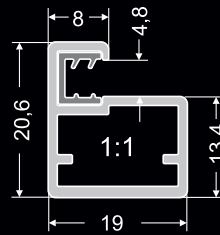

nr 020 021 05

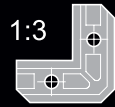

nr 7004



Z-11

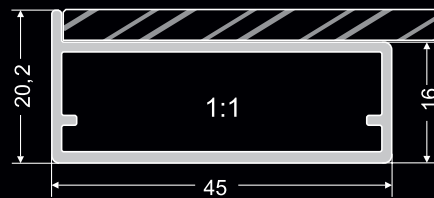

nr 020 023 05

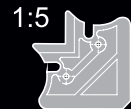

nr 7059



Z-16

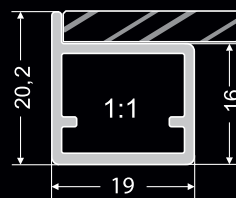

nr 020 030 05

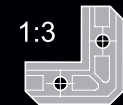

nr 7004



Z-11S

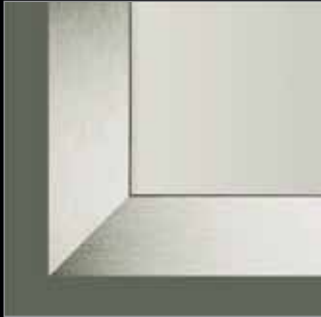
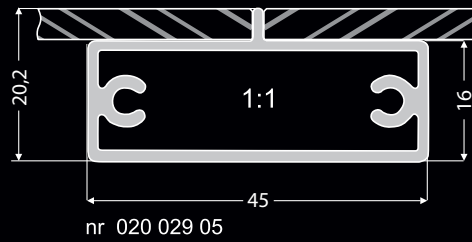

Z-12

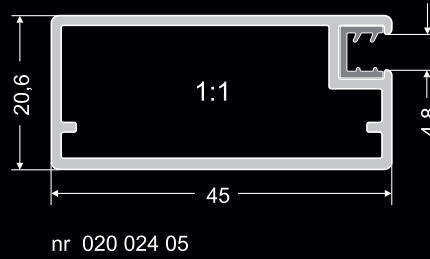

nr 7059



Z-13

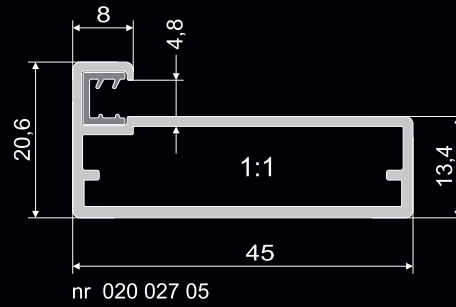

nr 7059



Z-14

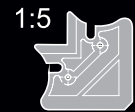
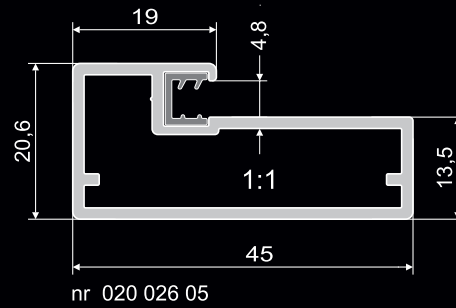

nr 7059

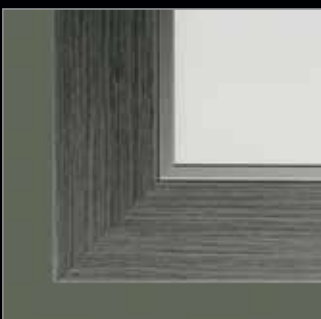

Z-15

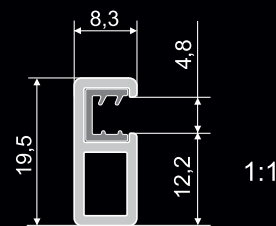

nr 020 028 05

Profil Z-15 funkcjonuje w połączeniu z płytą o grubości od 16 do 20 mm.  
Профиль Z-15 может применяться вместе с плитой толщиной от 16 до 20 мм.



nr 7089

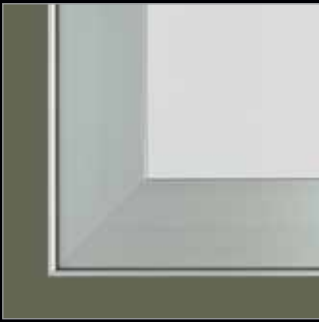

Z-17

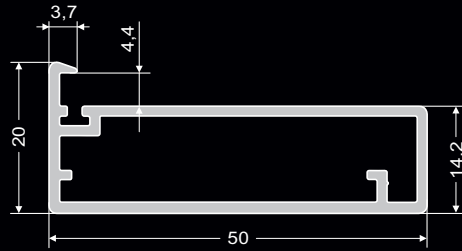

nr 020 031 05

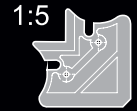

nr 7059

Wszystkie fronty z profili aluminiowych wykonane przez firmę Zobal są oznaczone logo po ich wewnętrznej stronie. Tylko te ramki są oryginalnym produktem, za którego jakość ponosimy pełną odpowiedzialność.

Все фасады, из алюминиевого профиля произведенные фирмой ZOBAL маркируются логотипом с внутренней стороны. Только такие фасады являются оригинальным продуктом, за качество которых наша фирма несет полную ответственность.



Wszystkie profile występują w wykończeniu anody naturalnej C.0. Dodatkowo niektóre z nich występują w innych wykończeniach powierzchni. Powierzchność всех профилей выполнена в цвете натуральной анодировки C.0. Дополнительно предлагаем профили с другим покрытием.

Wykończenie Отделка поверх- хности	C30S	C31	C32	C33	C34	C35	C35S	P0
Z1	020 010 15	020 010 31	020 010 32	020 010 33	020 010 34	020 010 35	020 010 20	020 010 25
Z3		020 011 31	020 011 32		020 011 34	020 011 35		
Z4	020 022 15	020 022 31	020 022 32		020 022 34	020 022 35	020 022 20	020 022 25
Z5	020 014 15	020 014 31	020 014 32			020 014 35		
Z8	020 016 15	020 016 31	020 016 32			020 016 35		
Z9	020 017 15	020 017 31	020 017 32			020 017 35		
Z10	020 021 15	020 021 31	020 021 32		020 021 34	020 021 35	020 021 20	020 021 25
Z11	020 023 15	020 023 31	020 023 32	020 023 33	020 023 34	020 023 35	020 023 20	020 023 25
Z12	020 024 15	020 024 31	020 024 32	020 024 33	020 024 34	020 024 35	020 024 20	020 024 25
Z13	020 027 15					020 027 35	020 027 20	
Z14	020 026 15	020 026 31	020 026 32			020 026 35		
Z15	020 028 15	020 028 31	020 028 32		020 028 34	020 028 35		
Z16	020 030 15					020 030 35		
Z17	020 031 15					020 031 35		

Jednocześnie informujemy, że sukcesywnie będziemy wprowadzali nowe wykończenia i kolory powierzchni innych profili. Informacje szczegółowe można uzyskać u naszych dystrybutorów.

Также информируем, что будем вводить новые отделки и цвета поверхностей других профилей. Подробную информацию можно получить непосредственно у наших представителей.





W naszej ofercie znajdują Państwo kilkanaście podstawowych typów frontów wykonywanych z różnych profili aluminiowych. Zastosowanie szprosów i kilkunastu rodzajów szkła, oraz produkowanych przez nas uchwytów zwiększa ilość proponowanych rozwiązań wielokrotnie. Zapewniamy Państwu obsługę w trzech podstawowych wariantach:

- pełen serwis (rama dociera do Państwa złożona wraz z wypełnieniem gotowa do montażu),
- przygotowana do samodzielnego złożenia,
- sprzedaż profili gotowych do samodzielnej produkcji frontów przy użyciu specjalistycznych maszyn.

Proponowane przez nas zastosowanie frontów:

- drzwi zawiasowe (nakładane, bliźniacze, wpuszczane),
- fronty szuflad,
- klapy,
- drzwi przesuwne.

W zależności od zastosowania frontu proponujemy Państwu odpowiednie okucie, które dostarczamy wraz z ramą przygotowaną do samodzielnego montażu w meblu. Jesteśmy w stanie przygotować profil do zamontowania prowadnic, zawiasów czy też siłowników firm Blum, Hettich, FGV (inne po konsultacji z działem technicznym). Dysponujemy własnym, meblowym systemem jezdnym wewnętrznym i zewnętrznym do drzwi przesuwnych o maksymalnej wadze do 20 kg, oraz do 1,5 m wysokości.

A oto niezbędne informacje przy projektowaniu frontów:

1. Wszystkie profile wyposażone są w uszczelkę, która przystosowana jest do wypełnienia o grubości 4 mm,
2. Minimalną odległością od krawędzi ramy do środka zawiasu jest 75 mm,
3. Minimalna wysokość frontu wynosi 250 mm, w przypadku szuflad 130 mm,
4. Ramy wąskie (Z-1, Z-5, Z-8, Z-10, Z-15, Z-16) nie nadają się na fronty szuflad nakładanych,
5. Zastosowanie szprosu:
  - wzmacnia konstrukcyjnie ramę,
  - daje możliwość zastosowania kilku wypełnień do jednej ramy,
  - ma charakter dekoracyjny.
6. Proponowane przez nas typy szkła (znajdują się w naszej ofercie): mastercare (kwadraty), masterlign (linie), szkło przezroczyste, szkło matowe (piaskowane), quatrix matowe, masterpoint, flutes matowy, szkło brązowe (zadymione), lustro, decormat (trawione), lacomat. Posiadamy również w ofercie szkło lakierowane LACOBEL oraz szkło laminowane omatacomat. Posiadamy również w ofercie szkło lakierowane LACOBEL oraz szkło laminowane.
7. Tabela wymiarów szkła:

Od wymiaru frontu należy odjąć następujące wartości w mm aby uzyskać wymiar szkła.

TYP	Z-1	Z-2	Z-3	Z-4	Z-5	Z-6	Z-7	Z-8	Z-9	Z-10	Z-11	Z-12	Z-13	Z-14	Z-15	Z-16	Z-17	Z-1s	Z-4s	Z-11s
Wysokość	27	18	92	24	46	18	82	27	5	4,5	3	79	5	27	5	3	3	4*	2**	2***
Szerokość	27	92	92	24	46	24	82	27	5	4,5	3	79	5	27	5	3	3	27	24	3

\* – szpros wąski po 4 mm na stronę  
 \*\* – szpros szeroki po 2 mm na stronę  
 \*\*\* – szpros do Z11 – po 1 mm na stronę

8. Uchwyty „ZOBAL”: U-1, U-2, U-3, U-4, U-5, U-6, U-7, U-8, U-9 występujące w standardowych wymiarach : 20, 40, 60, 100, 150 mm.



В нашем предложении Вы найдете несколько основных типов фасадов, выполненных из разных алюминиевых профилей. Применение шпоров и нескольких десятков видов стекла а также производимых нами ручек, увеличивает многократно количество предлагаемых решений.

Обеспечиваем Вам обслуживание в трех основных вариантах:

- полное сервисное обслуживание (рама поступает к Вам собранной вместе с наполнением, готовая к монтажу),
- приспособленной к самостоятельной сборке,
- продажа профилей готовых к самостоятельному производству фасадов с применением специализированных машин.

Предлагаемое нами применение фасадов:

- петлевая дверь (накладная, двойная, утепленная)
- фасады ящиков,
- откидные дверцы, -двери передвижные.

В зависимости от применения фасада предлагаем Вам соответствующую фурнитуру, которую поставляем вместе с рамой подготовленной к самостоятельному монтажу в мебели. Мы в состоянии подготовить профиль для установки направляющих, петель или цилиндров фирм Blum, Hettich, FGV, (после консультации с техническим отделом – других фирм).

Располагаем собственной, мебельной внутренней и наружной системой открытия для раздвижных дверей с максимальным весом до 20 кг а также до 1,5 м высоты.

А это необходимая информация при проектировании фасадов:

1. Все профили оснащены уплотнением, которое приспособлено к заполнению толщиной 4 мм,
2. Минимальное расстояние от кромки рамы к центру петли 75 мм,
3. Минимальная высота фасада составляет 250 мм, в случае ящика 130 мм,
4. Узкие рамы (Z-1, Z-5, Z-8, Z-10, Z-15, Z-16) не подходят в качестве фасадов накладных ящиков,
5. Применение шпоро: -укрепляет конструкцию раму, -предоставляет возможность применения нескольких наполнений к одной раме, -имеет декоративное значение.
6. Предлагаемые нами типы стекла (находятся в нашем предложении): mastercare (квадраты), masterligne (линии), прозрачное стекло, матовое стекло (пескоструйное стекло), quatix матовое, masterpoint, flutes матированное, коричневое стекло (дымчатое) зеркало, dekormat (травленное), lacomat. В нашем предложении имеется также стекло лакированное LACOBEL и стекло ламинированное.
7. Таблица размеров стекла:

От размеров фронтов следует отнять следующую величину (в мм), чтобы рассчитать размер стекла

Тип	Z-1	Z-2	Z-3	Z-4	Z-5	Z-6	Z-7	Z-8	Z-9	Z-10	Z-11	Z-12	Z-13	Z-14	Z-15	Z-16	Z-17	Z-1s	Z-4s	Z-11s
Высота	27	18	92	24	46	18	82	27	5	4,5	3	79	5	27	5	3	3	4*	2**	2***
Ширина	27	92	92	24	46	24	82	27	5	4,5	3	79	5	27	5	3	3	27	24	3

\* – Узкий горбылек по 4 мм на сторону

\*\* – Широкий горбылек по 2 мм на сторону

\*\*\* – Широкий горбылек по 1 мм на сторону

8. Ручки „ZOBAL”: U-1, U-2, U-3, U-4, U-5, U-6, U-7, U-8, U-9 стандартных размеров: 20, 40, 60, 100, 150 мм.





